

# DIAGRAMA DEL PRODUCTO

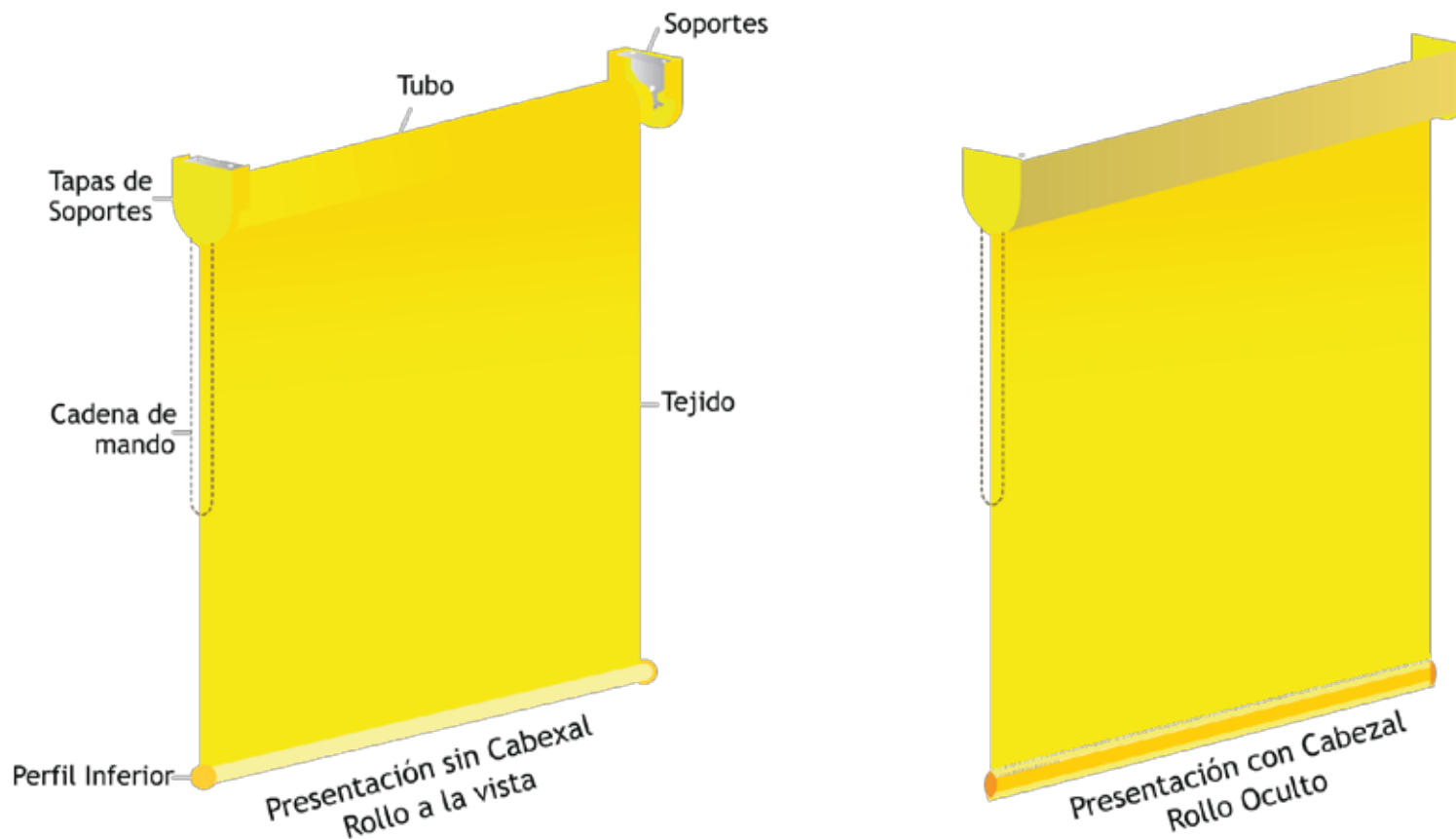

## Opciones de Perfil Inferior:

1. Standard (oculto ligero)
2. Elite (a la vista pesado)
3. Contemporary (oculto pesado)
4. Platina (solo para perfil cover light)

## Opciones de Cabexal:

1. Sin cabexal
2. Cabexal de 3 pulgadas
  - Plus (curvo)
  - Modern (recto)
  - Standard (curvo- cabexal de Sheer)
3. Cabexal de 4 pulgadas
  - Modern (recto)
  - Advantage (curvo- cabexal de Sheer)

Enrollable

# FICHA TÉCNICA



▀ **Descripción del producto:** Es un producto de apariencia minimalista en el que el tejido es el protagonista. El tejido, que puede ser técnico (Screen), decorativo, o blackout, se enrolla en un tubo de aluminio el cual gira de manera manual (por medio de una cadena) o automática (por medio de un control remoto). Este producto se fabrica mediante procesos que involucran tecnologías avanzadas como el corte de tela por ultrasonido y las uniones por termosellado. La materia prima que se utiliza es de alto desempeño: mecanismos de alta resistencia y tubos diseñados para reducir la flexión y asegurar la mejor caída del tejido. Las enrollables están disponibles en varias presentaciones según el acabado del perfil inferior y el cabezal superior. Contamos con 4 tipos de perfiles inferiores y 5 tipos de cabezales.

## Generalidades

	<b>Material del tubo:</b> Aluminio Ranurado No se corroe y es resistente en zonas costeras		<b>Tamaños de tubo:</b> 32mm, 38mm, 50mm		<b>Tipos de Mecanismos:</b> VTX10 (32mm) VTX15 (32mm y 38mm) VTX20 (38mm) VTX30 (50mm)		<b>Material de Mecanismos:</b> Nylon de alto impacto
	<b>Capacidad máx. Mecanismos:</b> VTX10 (4.08kg) VTX15 (5.9kg) VTX20 (9.07kg) VTX30 (10.8kg)	<b>COOR</b>	<b>Color de Mecanismos:</b> blanco, beige, café, gris, negro (coordinado con color de tela) VTX30 sólo blanco		<b>Espacio de luz Control:</b> VTX10 (1.5cm) VTX15 (1.5cm) VTX20 (1.7cm) VTX30 (1.9cm)		<b>Espacio de luz Terminal:</b> VTX10 (2.0cm) VTX15 (2.0cm) VTX20 (1.5cm) VTX30 (1.65cm)
	<b>Perfiles Disponibles:</b> Platina (para cover light), Standard, Elite, Contemporary		<b>Perfil Standard:</b> Perfil inferior de aluminio cubierto por tela (0.23kg/m)		<b>Perfil Elite:</b> Perfil inferior de aluminio (0.72kg/m) con franja de tela		<b>Perfil Contemporary:</b> Perfil inferior de aluminio cubierto por tela (0.60kg/m)
<b>C</b>	<b>Cabezales Disponibles:</b> 3 pulgadas (Plus, Modern, Standard) 4 pulgadas (Modern, Advantage)		<b>Cabezal 3'' Plus:</b> 7cm de profundidad x 7.5cm de altura		<b>Cabezal 3'' Modern:</b> 5.8cm de profundidad x 7.8cm de altura		<b>Cabezal 3'' Standard:</b> 7.2cm de profundidad x 7.2cm de altura
	<b>Cabezal 4'' Modern:</b> 7cm de profundidad x 10.2cm de altura		<b>Cabezal 4'' Advantage:</b> 10cm de profundidad x 10cm de altura	<b>M</b>	<b>Mandos:</b> Derecho, Izquierdo	<b>A</b>	<b>Sistemas de Accionamiento:</b> Manual (cadena plástica) Motorizado
	<b>Proporción ancho y alto:</b> El alto no debe superar por más de 3 veces el ancho		<b>Instalación:</b> Soporte universal techo/pared Soporte largo/corto (adicional)		<b>Opciones de enrolla:</b> Normal (por detrás del tubo) Contrario (por delante del tubo)		<b>Motorización:</b> Aplica (ver motores según cabezal y dimensiones)





Enrollable

# FICHA TÉCNICA



	<b>Guías laterales Cover Light:</b> Aplica (adicional) Standard y Ultra		<b>Unión intermedia para cortinas seguidas:</b> Aplica (adicional) Para VTX10 y VTX20		<b>Telas Disponibles:</b> Screen Decorativas Blackout		<b>Vida útil:</b> de 5 a 10 años según la tela
	<b>Retardancia al fuego:</b> Según tejido		<b>Protección UV:</b> Según tejido		<b>Absorción de sonido:</b> Según tejido		<b>Repelencia al polvo:</b> Según tejido



## Manual - Presentaciones sin Cabezal

	<b>Ancho mínimo de fabricación:</b> 0.35 metros		<b>Ancho máximo de fabricación:</b> 3.00 metros o según capacidad del mecanismo y el peso de la tela		<b>Altura mínima de fabricación:</b> 0.40 metros		<b>Altura máxima de fabricación:</b> 3.50 metros o según capacidad del mecanismo
--	--	---	---	---	---	---	---

## Manual - Presentaciones con Cabezal de 3 pulgadas

	<b>Ancho mínimo de fabricación:</b> 0.35 metros		<b>Ancho máximo de fabricación:</b> 3.00 metros o según capacidad del mecanismo y el peso de la tela - Cabezal llega hasta 4.88m		<b>Altura mínima de fabricación:</b> 0.40 metros		<b>Altura máxima de fabricación:</b> 1.90 metros en telas más gruesas
--	--	---	---	---	---	---	--

## Manual - Presentaciones con Cabezal de 4 pulgadas

	<b>Ancho mínimo de fabricación:</b> 0.35 metros		<b>Ancho máximo de fabricación:</b> 3.00 metros o según capacidad del mecanismo y el peso de la tela - Cabezal llega hasta 4.88m		<b>Altura mínima de fabricación:</b> 0.40 metros		<b>Altura máxima de fabricación:</b> 3.20 metros
--	--	---	---	---	---	---	---

## Manual - Unión Intermedia

	<b>Aplica:</b> Para presentación sin cabezal, cabezal Plus, Modern, Advantage		<b>Espacio de luz 2 cortinas con unión intermedia:</b> 1cm		<b>Espacio de luz 3ra cortina con unión intermedia:</b> 1.5cm		<b>Mandos:</b> 1ra cortina mando derecho 2da cortina mando izquierdo
---	--	---	---	---	--	---	--

Garantía del producto: 5 años en el sistema por defectos de fabricación - en el tejido varía según referencia (consultar listado de especificaciones de telas)

# INSTRUCCIONES DE USO



Antes de accionar el producto verifique que no hayan objetos que puedan obstruir su movimiento.

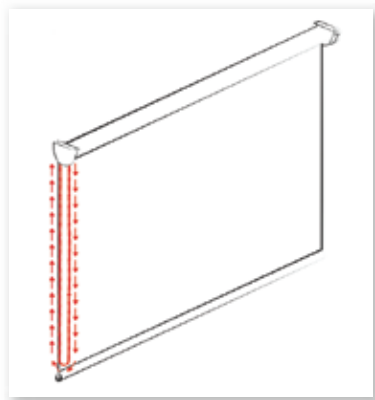

## CON ACCIONAMIENTO MANUAL

- ◆ Sujetándola en posición vertical hale un lado de la cadena de mando para enrollar la cortina.
- ◆ Hale el lado contrario de la cadena de mando para desenrollar la cortina.
- ◆ Frene para dejar la cortina en la posición deseada.



## CON ACCIONAMIENTO POR MEDIO DE SWITCH/CONTROL REMOTO

Asegúrese que el control o switch se encuentren en el canal adecuado.

- ◆ Presione el botón superior para subir o enrollar la tela.
- ◆ Presione el botón medio para frenar el movimiento.
- ◆ Presione el botón inferior para bajar o desenrollar la tela.

## ADVERTENCIA DEL PRODUCTO CON ACCIONAMIENTO MANUAL

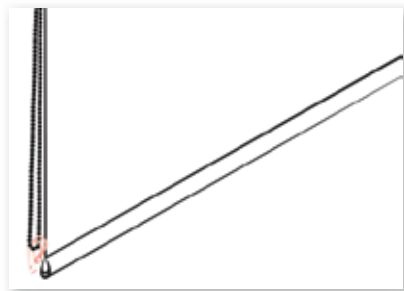

Las cortinas y persianas que utilizan cordones, cuerdas, cordeles y cadenas de accionamiento pueden representar un riesgo para los niños menores de edad quienes pueden estrangularse.

Para evitar este riesgo mantenga los cordones, cuerdas, cordeles o cadenas fuera del alcance de los niños. Instale el dispositivo de seguridad (bucle o mariposa) que viene dentro de este producto y asegúrese de dejar siempre los sobrantes de cordel enrollados en el dispositivo.

# PRECAUCIONES - LIMPIEZA



## PRECAUCIONES PARA EL USO CORRECTO Y EL MANTENIMIENTO DEL PRODUCTO

- ◆ No intente abrir la ventana cuando la persiana se encuentre obstaculizando el paso.
- ◆ Evite recostar objetos sobre el producto.
- ◆ No retire ninguna pieza incluyendo la cadenilla y los topes de las cadenas.
- ◆ Tenga en cuenta enrollar la cortina cuando vaya a barrer, aspirar, o trapear el piso para evitar el daño del tejido.
- ◆ Utilice correctamente el limpiador de vidrios, poniéndolo primero en un trapo y no directamente en la ventana para no correr el riesgo de que este líquido manche los tejidos.
- ◆ **No trate de reparar el producto usted mismo ya que perderá la garantía.**

## LIMPIEZA DEL PRODUCTO

- ◆ Una vez a la semana, con la tela completamente desenrollada, desempolva la persiana con un plumero o aspírela para mantener la apariencia del producto. No emplee cepillo de cerdas duras.
- ◆ Las telas en Screen y los Blackout referencia Matte y Moire pueden limpiarse con esponjas suaves humedecidas en agua o con un Shampoo suave.
- ◆ En el caso de tejidos en poliéster o algodón es importante hacer pruebas iniciales para conocer la posible reacción del tejido frente al lavado , ya que estas pueden encogerse o pueden perder su consistencia si no se limpian de manera adecuada, o pueden perder el color si no se limpian con los elementos adecuados.
- ◆ No lave los tejidos en poliéster o algodón en el sol, ni las ponga a secar al sol, ya que esto podría ocasionar que la tela se manche o la tela se encoja.
- ◆ No lave los tejidos en poliéster por partes porque esto generará manchas o marcas localizadas.
- ◆ No retuerza las telas para secarlas.
- ◆ No aplique blanqueadores u otros detergentes fuertes que puedan hacerle daño a los materiales.
- ◆ Una vez al año lubrique los mecanismos del producto teniendo precaución no engrasar los tejidos.
- ◆ Si necesita realizar un lavado profundo del producto cerciórese de realizarlo con personal especializado que pueda asegurar un lavado correcto y que pueda ofrecerle garantía sobre el producto, ya que un lavado inadecuado puede generar la pérdida de la garantía, tanto en los componentes, las telas, como en el funcionamiento general del producto.

# INFORMACIÓN - GARANTÍA



## INFORMACIÓN IMPORTANTE SOBRE EL PRODUCTO

Las Enrollables se fabrican con tejidos textiles los cuales pueden presentar los siguientes comportamientos que no se consideran causales de garantía:

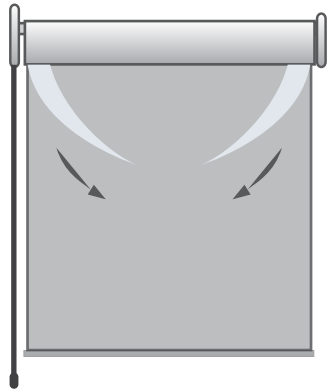

Efecto "Sonrisa"

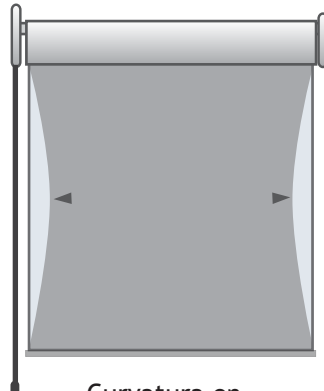

Curvatura en  
extremos laterales

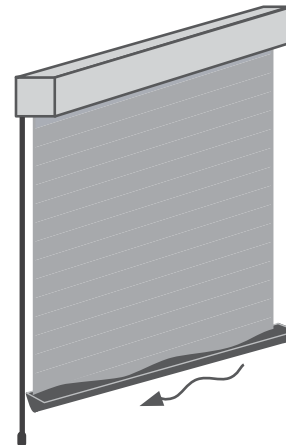

Ondulación en Bordes

## GARANTÍA DEL PRODUCTO

Las persianas Enrollables tienen un tiempo de garantía de 5 años en el sistema y los mecanismos manuales y de 2 a 5 años en los tejidos (depende el tejido). Este tiempo de garantía empieza a contar a partir de la fecha de emisión de la factura. Esta garantía cubre las equivocaciones en la fabricación del producto respecto a medidas, referencias y especificaciones solicitadas por el distribuidor de manera escrita, mal funcionamiento del producto producido por un ensamblaje inadecuado, y defectos en la materia prima que no estén contemplados en los estándares de calidad del producto y que afecten su funcionamiento y apariencia.

No cubre daños causados por una instalación incorrecta, des-ensamblaje del producto, accidentes, maltrato, uso incorrecto del producto, alteraciones que no hayan sido autorizadas por la fábrica, un lavado incorrecta o el desgaste natural del producto.

Nuestra garantía cubre la reparación o el reemplazo de las partes que la fábrica haya identificado como defectuosas, sin que esto signifique un costo para el comprador del producto.

Si el producto presenta algún comportamiento irregular contáctese con el distribuidor con quien adquirió el producto, quien se encargará de revisarlo para hacer un diagnóstico inicial y de ser necesario enviarlo a la fábrica para su reparación.

# INSTRUCCIONES DE INSTALACIÓN



## GUÍA DE INSTALACIÓN ENROLLABLE SIN CABEZAL

### REVISAR LAS PIEZAS

- A** Soportes
- B** Tapa soportes
- C** Tejido
- D** Perfil inferior
- E** Chazos
- F** Tornillos
- G** Cadena

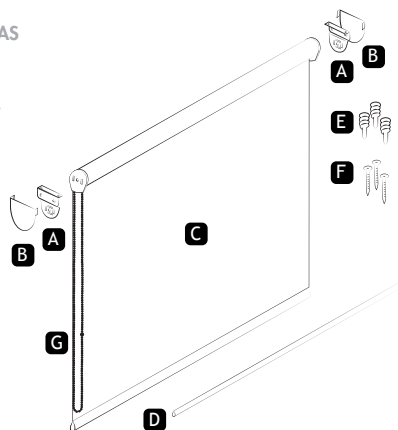

### HERRAMIENTAS NECESARIAS PARA LA INSTALACIÓN

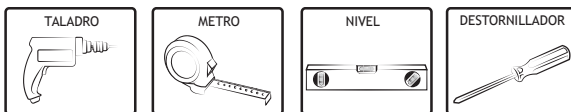

### ELEGIR LA POSICIÓN DE INSTALACIÓN DE LA PERSIANA

Esta persiana puede ser instalada a pared o a techo. Defina la posición ideal para instalarla según el espacio.

Mida con el metro o simule con la persiana la posición adecuada y busque que quede nivelada.

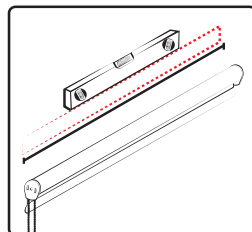

### FIJAR SOPORTES PARA CABEZAL

Marque los puntos donde deberán ir los soportes utilizando el soporte como plantilla. Taladre orificios de 1/4" de diámetro e inserte los chazos.

Importante: Los chazos y los tornillos no están incluidos en el producto.

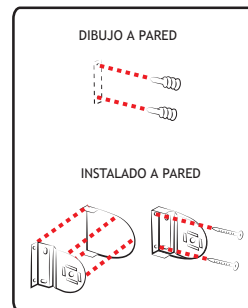
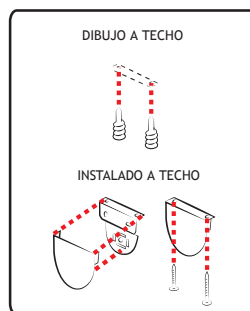

### COLGAR LA PERSIANA

Con la tela enrollada, cuelgue la persiana empezando por el lado del control. Posteriormente déjela descansar sobre el soporte contrario (lado del terminal). Cuando ya esté colgada, ajuste los seguros del soporte con ayuda del destornillador.

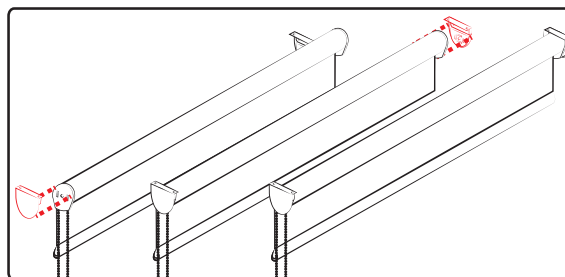

### PROBAR EL FUNCIONAMIENTO DE LA PERSIANA

Para garantizar la conservación, el buen funcionamiento y aumentar la vida útil del producto, dé al cliente las siguientes indicaciones:

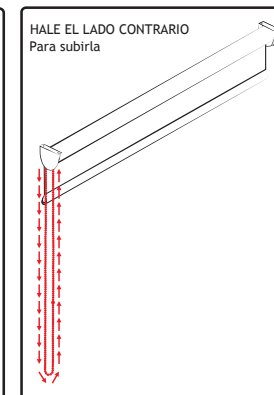
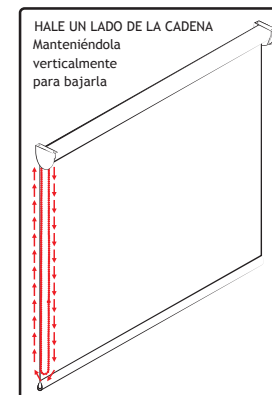

### INSTALAR EL DISPOSITIVO DE SEGURIDAD

Este procedimiento se hace para mantener la cadena fuera del alcance de los niños y evitar así algún accidente.

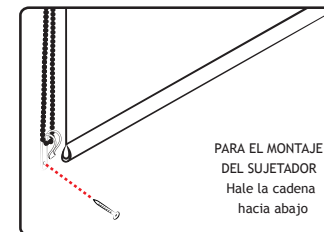
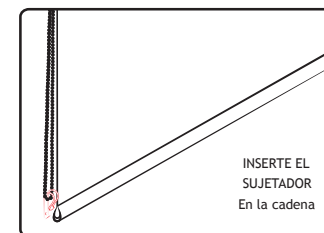

# INSTRUCCIONES DE INSTALACIÓN



## GUÍA DE INSTALACIÓN ENROLLABLE CON CABEZAL

### COMPRUEBE LAS PIEZAS

- A** Soportes
- B** Tubo
- C** Tela enrollable
- D** Cadena
- E** Cabezal
- F** Tapas cabezal
- G** Chazos
- H** Tornillos

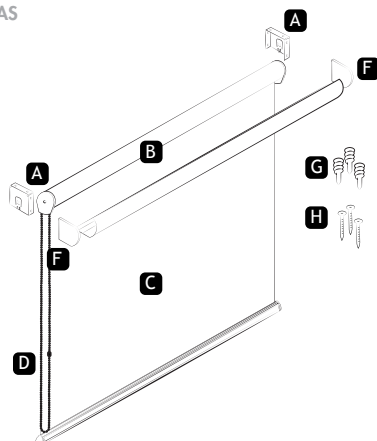

### HERRAMIENTAS NECESARIAS PARA LA INSTALACIÓN

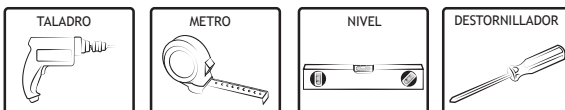

### ELEGIR LA POSICIÓN DE INSTALACIÓN DE LA PERSIANA

Esta persiana puede ser instalada a pared o a techo. Defina la posición ideal para instalarla según el espacio.

Mida con el metro o simule con la persiana la posición adecuada y busque que quede nivelada.

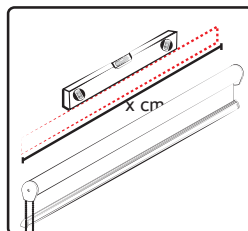

### FIJAR SOPORTES PARA CABEZAL

Marque los puntos donde deberán ir los soportes laterales y los tornillos, utilizando el soporte como plantilla. Taladre orificios de 1/4" de diámetro e inserte los chazos.

Importante: Los chazos y los tornillos no están incluidos en el producto.

#### DIBUJO A TECHO



#### INSTALADO A TECHO



#### DIBUJO A PARED



#### INSTALADO A PARED

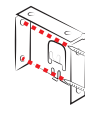

### COLGAR LA ENROLLABLE E INSTALAR EL CABEZAL

Con la tela enrollada, cuelgue la persiana empezando por el lado del control. Posteriormente déjela descansar sobre el soporte contrario (lado del terminal). Por último ponga el cabezal sobre el tubo y ponga las tapas de los soportes.

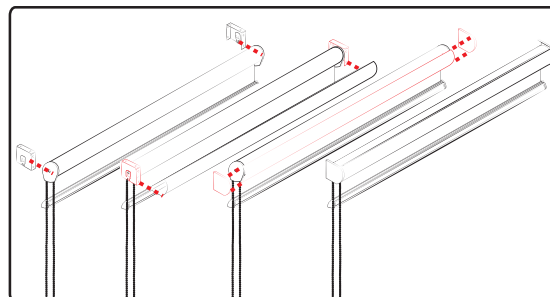

### PROBAR EL FUNCIONAMIENTO DE LA PERSIANA

Para garantizar la conservación, el buen funcionamiento y aumentar la vida útil del producto, dé al cliente las siguientes indicaciones:

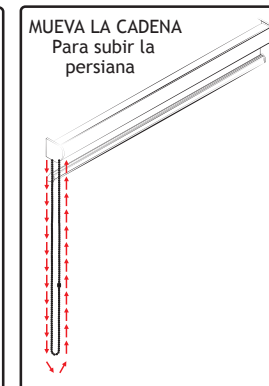
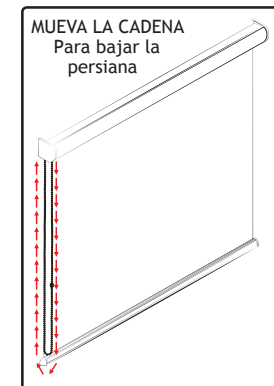

### INSTALAR EL DISPOSITIVO DE SEGURIDAD

Este procedimiento se hace para mantener la cadena fuera del alcance de los niños y evitar así algún tipo de accidente.

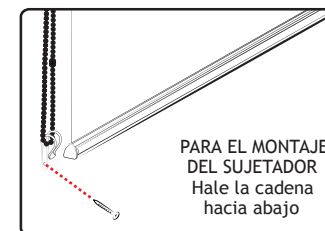
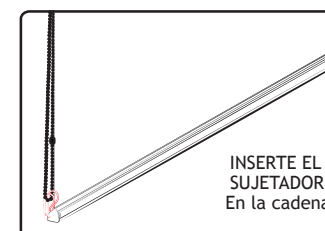

# INSTRUCCIONES DE INSTALACIÓN



## GUÍA DE INSTALACIÓN ENROLLABLE MOTORIZADA

### COMPRUEBE LAS PIEZAS

- A** Soportes
- B** Cabezal
- C** Tela enrollable
- D** Cable del motor
- E** Chazos
- F** Tornillos

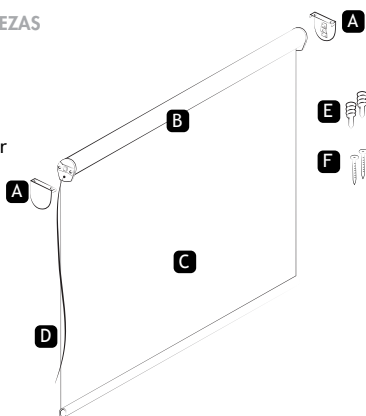

### HERRAMIENTAS NECESARIAS PARA LA INSTALACIÓN

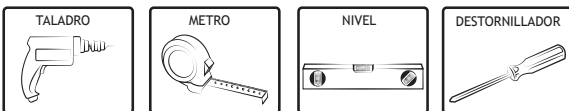

### ELEGIR LA POSICIÓN DE INSTALACIÓN DE LA PERSIANA

Esta persiana puede ser instalada a pared o a techo. Defina la posición ideal para instalarla según el espacio.

Mida con el metro o simule con la persiana la posición adecuada y busque que quede nivelada.

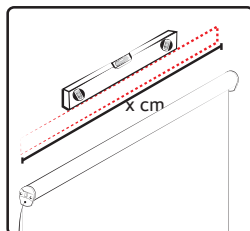

### FIJAR SOPORTES PARA CABEZAL

Marque los puntos donde deberán ir los soportes y los tornillos, utilizando el soporte como plantilla. Taladre orificios de 1/4" de diámetro e inserte los chazos.

Importante: Los chazos y los tornillos no están incluidos en el producto.

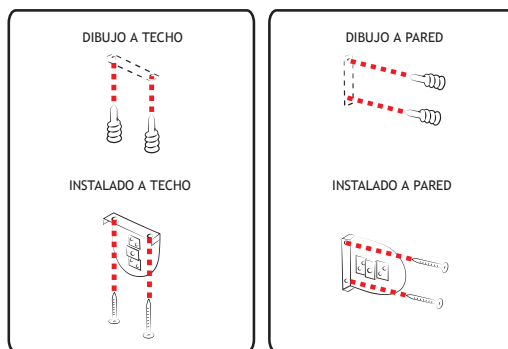

### COLGAR LA PERSIANA

Con la tela enrollada, cuelgue la persiana empezando por el lado del motor. Posteriormente déjela descansar sobre el soporte contrario (lado del terminal).

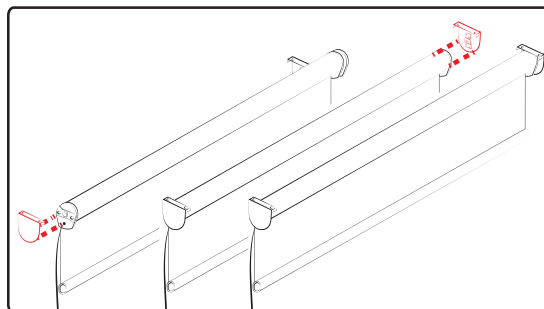

### COLOCAR EL DISPOSITIVO RECEPTOR

La conexión eléctrica del motor será realizada en todos los casos por personal cualificado, verificando que la instalación cuente con un polo de tierra y respetando la normativa de seguridad eléctrica local o nacional.

Al instalar la persiana verifique que exista un toma corriente con el voltaje requerido.

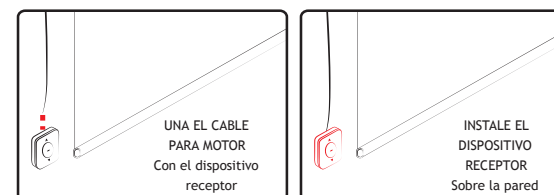

### PROBAR EL FUNCIONAMIENTO DE LA PERSIANA

En la persiana motorizada, la maniobra de subida y bajada se realiza gracias a la presión del dispositivo receptor y/o mediante la utilización del contro de mando a distancia. Indique al cliente mantener éstos fuera del alcance de los niños.

Para garantizar la conservación, el buen funcionamiento y aumentar la vida útil del producto, dé también las siguientes indicaciones:

